

Tavolo Q 21 standard



Il Tavolo Q21 è realizzabile in due modelli:

Standard, con piano di lavoro ad altezza 820;

Regolabile in altezza, con piano di lavoro ad altezza variabile da 800 a 1.000.

- Struttura portante in tubo d'acciaio 80 x 40 x 2, 100 x 40 x 2.
- Piano di lavoro in truciolato rivestito sui due lati in laminato melaminico antiriflesso ad alta resistenza, bordi con profilo in Pvc nero antistatico e controtelaio d'irrigidimento sotto il piano.
- Barra poggiapiedi.
- Piedini regolabili.

Modello standard

	Codice		
Piano lavoro, L	Piano lavoro, P		
	750	800	900
1300	930.500	930.501	-
1400	-	930.502	930.503
1500	-	930.504	930.505
1600	-	930.506	930.507
1700	-	930.508	930.509
1800	-	930.510	930.511
1950	-	930.512	930.513

Per la versione ESD aggiungere al codice /C

Tavolo Q21 regolabile in altezza

- Verniciatura a polvere Ral 7035, grigio chiaro.
- Elettrificazione con 2 prese Italia bipasso.

A richiesta si realizzano:

Tavoli con protezione ESD, piano di lavoro in laminato statico dissipativo resistività 10^8 Ohm con presa per collegamento bracciale antistatico.

- Gruppi di elettrificazione personalizzati.
- Verniciature con altri colori.
- Conforme normative CE.



Modello regolabile in altezza

	Codice		
Piano lavoro, L	Piano lavoro, P		
	750	800	900
1300	920.500	920.501	-
1400	-	920.502	920.503
1500	-	920.504	920.505
1600	-	920.506	920.507
1700	-	920.508	920.509
1800	-	920.510	920.511
1950	-	920.512	920.513

Per la versione ESD aggiungere al codice /C

Tavolo Q07



- Struttura portante in tubo d'acciaio 60 x 30 x 2, 40 x 40 x 2.
- Piano di lavoro, altezza 820, in truciolato rivestito sui due lati in laminato melaminico antiriflesso ad alta resistenza, bordi con profilo in Pvc nero antistatico.
- Piedini regolabili.
- Verniciatura a polvere Ral 7035, grigio chiaro.

Accessori Q07

Barra poggiapiedi

Piano lavoro, L	Codice
1300	933.412
1500	933.412/01
1800	933.412/04

Staffa supporto cassettiere

Codice 994.319



- A richiesta si realizzano:
- Tavoli con protezione ESD, piano di lavoro in laminato statico dissipativo resistività 10⁸ Ohm.
- Barra poggiapiedi.
- Gruppi di elettrificazione personalizzati.
- Verniciature con altri colori.
- Conforme normative CE.



Q07/A, Tavolo base

		Codice		
Piano lavoro, L		Piano lavoro, P		
		800	900	1000
1300	900.117	-	-	-
1500	900.118	-	-	-
1800	900.119	-	-	-



Q07/B, Tavolo con alzata e mensola

		Codice
Piano lavoro, L		Piano lavoro, P
		800
1300	900.120	
1500	900.121	
1800	900.122	
Mensola, P 350, H 400		



Q07/C, Tavolo con montante a C

		Codice
Piano lavoro, L		Piano lavoro, P
		800
1300	900.135	
1500	900.136	
1800	900.137	
Montante, H 1165		



Q07/D, Tavolo con montante

		Codice
Piano lavoro, L		Piano lavoro, P
		800
1300	900.138	
1500	900.139	
1800	900.140	
Montante, H 690		

Accessori per tavoli

Montante a C - H 1160

Per tavolo Q21

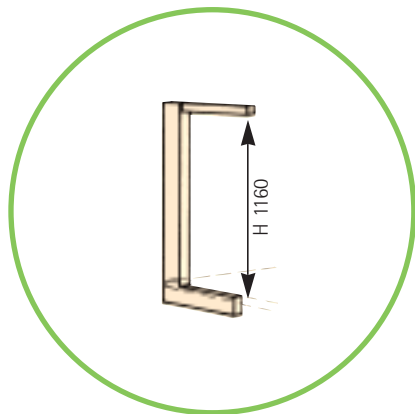

P	Codice
Standard	
500	921.422

Montante mensola

Per tavolo Q21

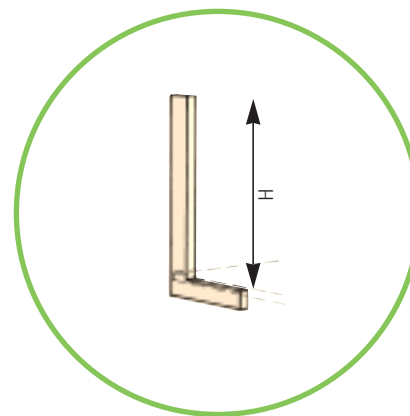

H (utile)	Codice
120	921.413
440	921.419
690	921.420
1200	921.421

Mensola inclinata in acciaio

Per tavoli Q21, Q07

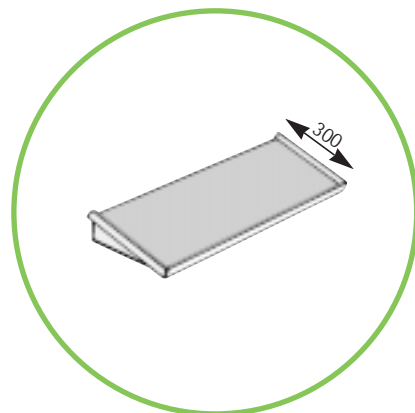

Piano lavoro, L	Codice
1300	925.510
1400	925.516
1500	925.511
1600	925.512
1700	925.513
1800	925.514
1950	925.515

Gruppo mensola regolabile

Per tavoli Q21, Q07

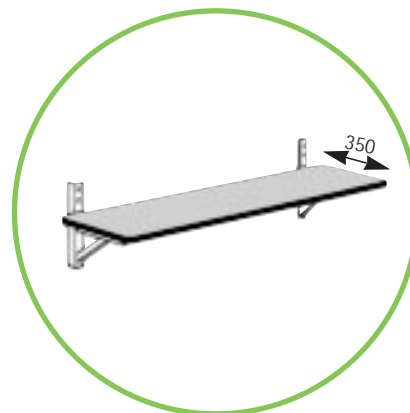

Piano lavoro, L	Codice
1300	915.951
1400	915.952
1500	915.953
1600	915.954
1700	915.955
1800	915.956
1950	915.957

Versione ESD aggiungere al codice /C

Accessori per tavoli

Gruppo mensola - H 400

Per tavolo Q21

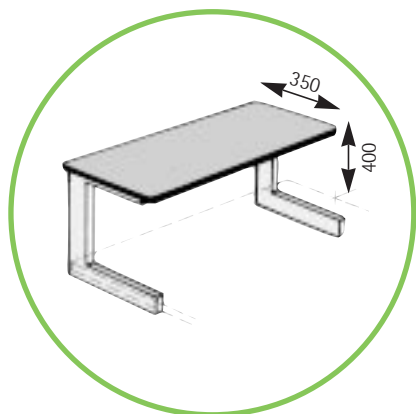

Piano lavoro, L	Codice
1300	915.824
1400	915.831
1500	915.810
1600	915.825
1700	915.812
1800	915.826
1950	915.813

Versione ESD aggiungere al codice /C

Gruppo mensola - H 470

Per tavolo Q21

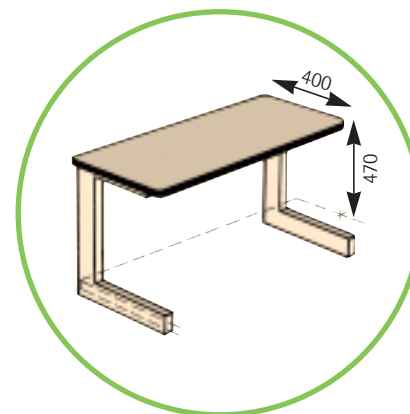

Piano lavoro, L	Codice
1300	915.839
1400	915.840
1500	915.841
1600	915.842
1700	915.843
1800	915.844
1950	915.845

Versione ESD aggiungere al codice /C

Mensola posteriore sottotavolo

Per tavolo Q21

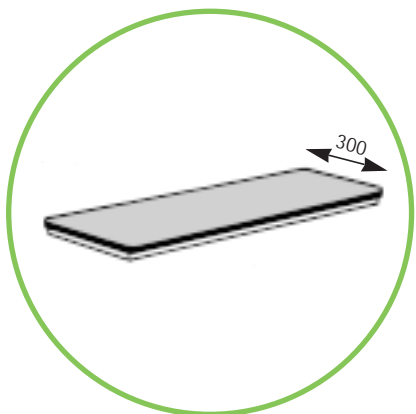

Piano lavoro, L	L	Codice
1300	1100	935.000
1400	1200	935.001
1500	1300	935.002
1600	1400	935.003
1700	1500	935.004
1800	1600	935.005
1950	1750	935.006

Versione ESD aggiungere al codice /C

Comprende: 1 spia bianca, 1 magnetotermico 16A, 4 prese Italia bipasso,
5 prese multipresa (Schuko + Italia 10/16A).
Elettrificazione su specifica del cliente.

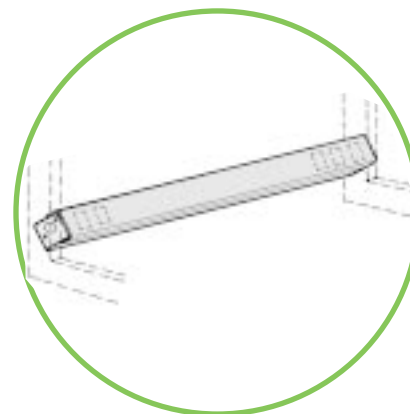

Piano lavoro, L	Codice
1300	937.300/40
1400	937.301/40
1500	937.302/40
1600	937.303/40
1700	937.304/40
1800	937.305/40
1950	937.306/40

Accessori per tavoli

Illuminazione superiore per montanti a C

Per tavoli Q21, Q07

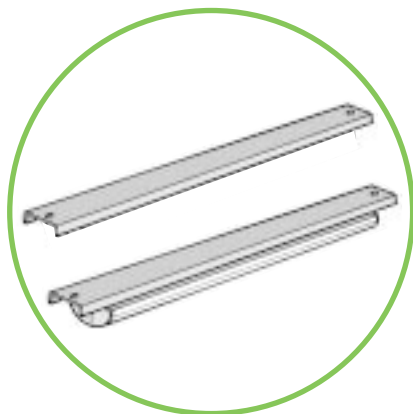

		Codice
Piano lavoro, L	Lampade x w	Supporto e lampada
1300	2 x 18	999.015
1400	2 x 18	999.030
1500	2 x 18	999.016
1600	2 x 18	999.039
1700	2 x 36	999.017
1800	2 x 36	999.040
1950	2 x 36	999.018

Versione economica aggiungere al codice /E

Traversa fissa porta attrezzi

Per tavoli Q21, Q07

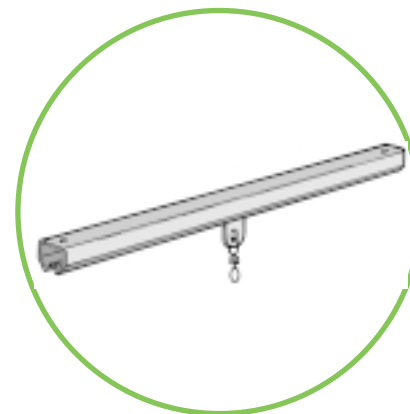

Piano lavoro, L	Codice
1300	995.508
1400	995.511
1500	995.509
1600	995.512
1700	995.513
1800	995.514
1950	995.515

Traversa porta bacinelle

Per tavoli Q21, Q07

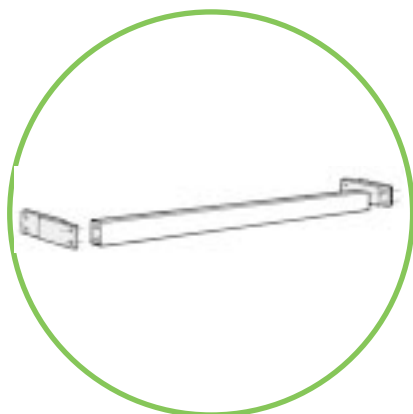

Piano lavoro, L	Traversa, L	Codice
1300	1105	999.022/01
1400	1205	999.022/00
1500	1305	999.022/02
1600	1405	999.022/03
1700	1505	999.022/04
1800	1605	999.022/05
1950	1755	999.022/06

Cassettiera su ruote



L	P	H	Cassetti	Codice
44	70	70	4	994.020 co
44	58	66	1+3	994.024 mo
44	58	63	3	994.044 mo
44	58	63	1+1	994.027 mo
44	70	70	2+1	994.019 co

D. D.

Accessori per tavoli

Cassettiera fissa

Per tavoli Q21, Q07. Per i tavoli Q07 è necessaria la staffa di supporto illustrata a pagina 4

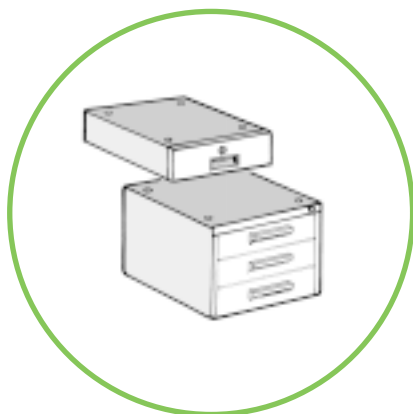

L	P	H	Cassetti	Codice
32	43	11	1	994.000 nc
32	45	22	2	994.042 nc
38	45	33	3	994.039 nc
D. D.				

Vano porta oggetti sottotavolo

Per tavoli Q21, Q07. Per i tavoli Q07 è necessaria la staffa di supporto illustrata a pagina 4

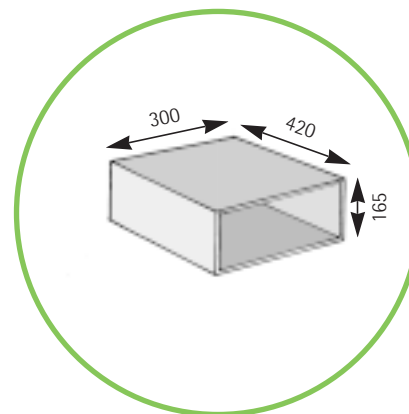

Codice 995.213

Cassettiera con vano porta oggetti

Per tavoli Q21, Q07. Per i tavoli Q07 è necessaria la staffa di supporto illustrata a pagina 4

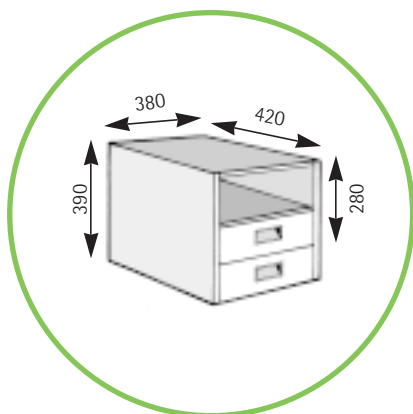

Con due cassetti

Codice 995.265

Leggio estraibile

Per tavoli Q21, Q07. Per i tavoli Q07 è necessaria la staffa di supporto illustrata a pagina 4

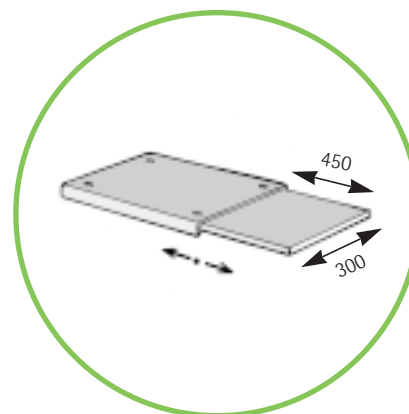

Codice 994.520

Accessori per tavoli

Pedana basculante rivestita in gomma

Per tavoli Q21

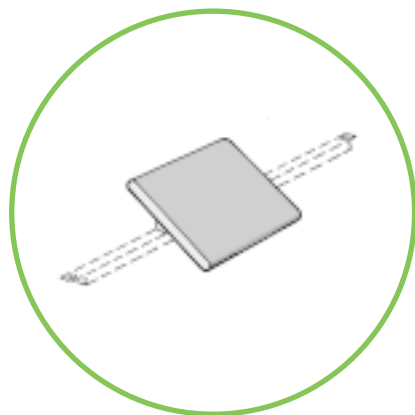

Codice	
Fissa	H regolabile
995.030	995.031

Bacinella in plastica

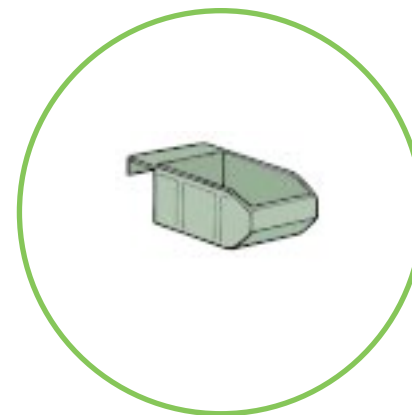

L	P	H	Codice
100	160	78	999.081
145	230	120	999.082

Versione ESD aggiungere al codice /C

Postazioni di lavoro ad angolo Q21

Le postazioni di lavoro ad angolo si realizzano utilizzando il tavolo Q21 nelle versioni predisposte al fissaggio dei moduli ad angolo con o senza mensola.

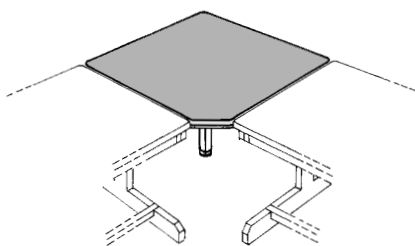

Modulo ad angolo

Piano lavoro, P	Codice
800	910.432
900	910.433

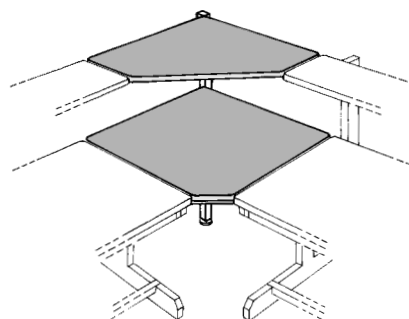

Modulo ad angolo con mensola fissa, P 350, H 400

Piano lavoro, L	Codice
800	910.428
900	910.429

Modulo ad angolo con mensola fissa, P 400, H 470

Piano lavoro, L	Codice
800	910.430
900	910.431

Versione ESD aggiungere al codice /C

Postazioni di lavoro modulari e affiancabili in linea Q22



- Struttura portante in tubo d'acciaio 80 x 40 x 2, 100 x 40 x 2.
- Piano di lavoro in truciolato rivestito sui due lati in laminato melaminico antiriflesso ad alta resistenza, bordi con profilo in Pvc nero antistatico e controtelaio d'irrigidimento sotto il piano.
- Barra poggiapiedi.
- Piedini regolabili.
- Verniciatura a polvere Ral 7035, grigio chiaro.
- Elettrificazione con 2 prese Italia bipasso.

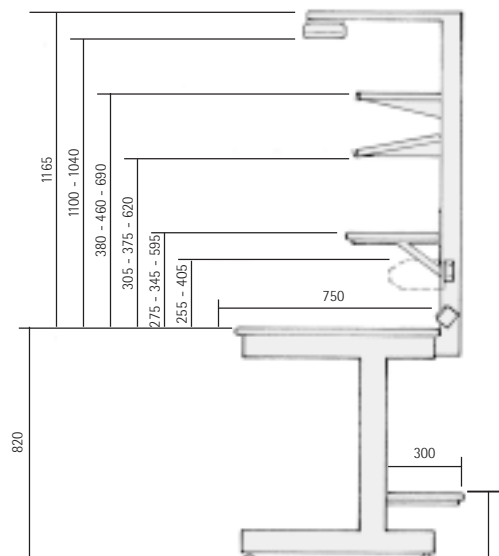

A richiesta si realizzano:

- Tavoli con protezione ESD, piano di lavoro in laminato statico dissipativo resistività 10^8 Ohm con presa per collegamento bracciale antistatico.
- Gruppi di elettrificazione personalizzati.
- Verniciature con altri colori.
- Conforme normative CE.

Componenti Q22



Modulo destro

L	Codice
1400	969.000
1600	969.060
1800	969.063



Modulo intermedio

L	Codice
1400	969.001
1600	969.061
1800	969.064



Modulo sinistro

L	Codice
1400	969.002
1600	969.062
1800	969.065

Accessori per tavolo Q22

Traversa porta bacinelle

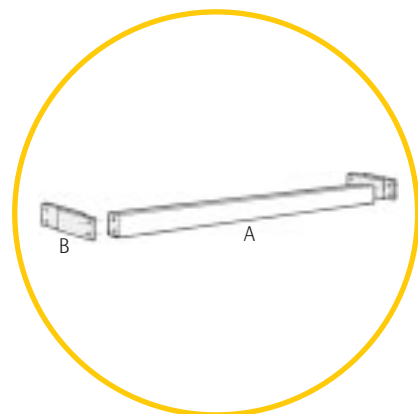

L	Codice
Traversa (A)	
1400	999.248
1600	999.293
1800	999.294
Supporto P 100 (B)	
	999.200
Supporto P 180 (B)	
	999.201

Barra elettrificata

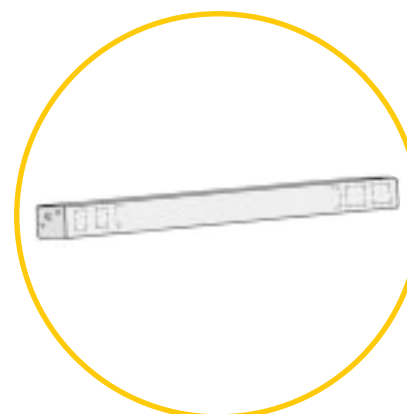

L	Codice
1400	967.307
1600	967.309
1800	967.308
Elettrificazione su richiesta del cliente	

Mensola in truciolare rivestito laminato



Superiore		
L	P	Codice
1400	350	915.603
1600	350	915.560
1800	350	915.561
Posteriore sottotavolo		
L	P	Codice
1400	300	915.011
1600	300	915.012
1800	300	915.013

Mensola in acciaio zincocromato

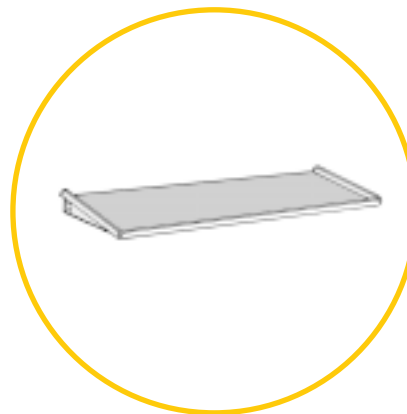

Orizzontale		
L	P	Codice
1400	300	965.526
1600	300	965.547
1800	300	965.548
Inclinata		
L	P	Codice
1400	300	965.525
1600	300	965.545
1800	300	965.546

Accessori per tavolo Q22

Traversa binario porta attrezzi con carrellino



Binario

L	Codice
1400	995.553
1600	995.583
1800	995.584

Gruppo illuminazione

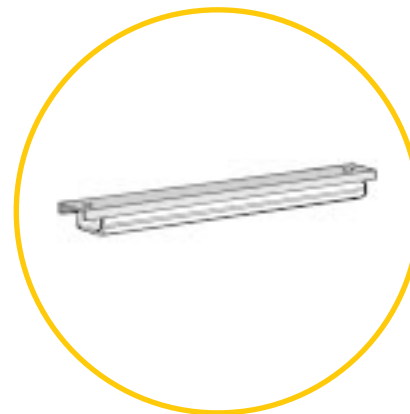

L

Codice

2 lampade x 18 watt

1400 963.528

1600 963.580

2 lampade x 36 watt

1800 963.581

Postazioni di lavoro dedicate multiposto Q23



Tavolo Q23 standard



Tavolo Q23 con montante

Il tavolo Q23 è realizzabile in due modelli:

- Standard, con piano di lavoro senza montante.
- Con montante, con piano di lavoro e montante di altezza 2000.
- Struttura portante in tubo d'acciaio 100 x 40 x 2, 80 x 40 x 2.

Il piano di lavoro è realizzabile in tre versioni:

- Versione 1, in truciolato rivestito sui due lati in laminato melaminico antiriflesso, spessore 27.
- Versione 2, in truciolato nobilitato, spessore 26.
- Versione 3, con protezione ESD, in laminato statico dissipativo resistività 10^8 Ohm collegato a massa tramite resistenza da 1 Ohm, spessore 26.
- Bordi arrotondati con protezione perimetrale in profilo termoplastico semirigido nero antistatico, mensola sottotavolo P 50 e controtelaio d'irrigidimento sotto il piano e sotto la mensola.
- Piedini regolabili.
- Verniciatura a polvere Ral 7035, grigio chiaro.
- Conforme normative CE.

L	P	H	Codice		
			Versione 1	Versione 2	Versione 3
Modello standard					
3000	1000	1000	960.289	960.289/N	960.289/C
4000	1000	1000	-	960.323/N	-
Modello con montante					
3000	1000	1000	960.278	960.278/N	960.278/C
4000	1000	1000	-	960.267/N	-

Accessori per tavolo Q23

Traversa binario porta attrezzi con 2 carrellini



L	Codice
3000	963.532
4000	963.567

Gruppo illuminazione

2 diffusori a 2 lampade x 18 w

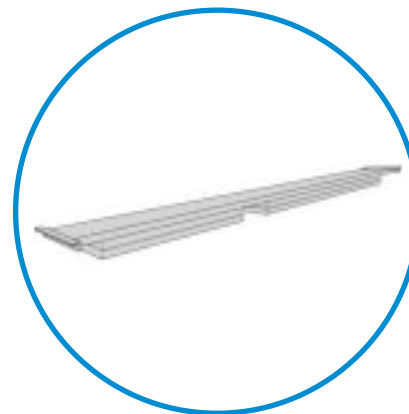

L	Codice
3000	999.268/E
4000	999.266/E

Supporto (tegolino) senza lampade



L	Codice
3000	963.566
4000	963.531

Elettrificazione

2 quadretti completi di 4 prese bivalenti (Schuko e Italia bipasso) posizionati su due montanti sopratavolo o sottotavolo. 2 cavi di alimentazione L 2500 con spina 16A.

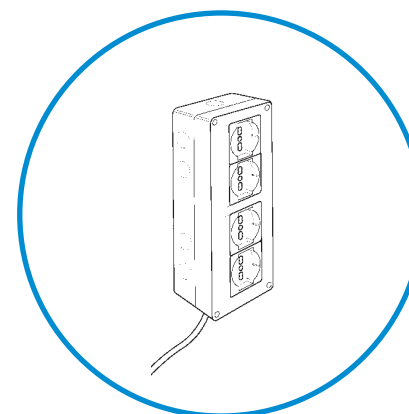

Codice	937.499
--------	---------

Postazioni di lavoro modulari e affiancabili in linea Q24



- Struttura portante in tubo d'acciaio 100 x 30 x 2, 80 x 40 x 2.
- Piano di lavoro a inclinazione regolabile max 20°.
- Guida porta PCB con piano di lavoro in laminato statico dissipativo 10⁸ Ohm e presa per collegamento bracciale antistatico.
- Posti di lavoro completi di 2 prese Italia bipasso e barra poggiapiedi.
- Conforme normative CE.

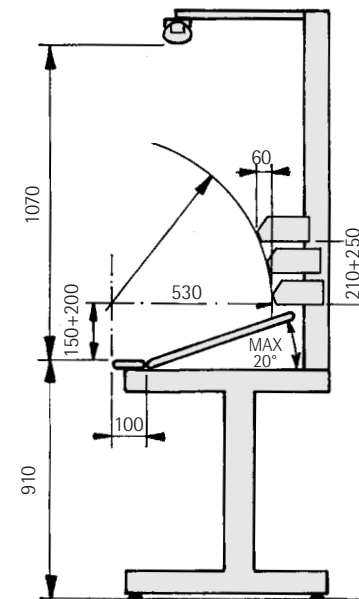

Componenti Q24

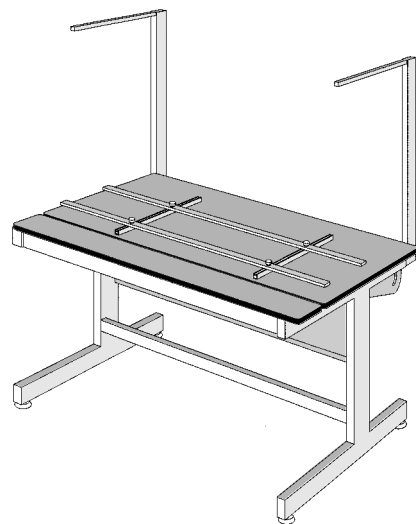

Modulo destro

Piano lavoro, L 1190

Codice

960.147/C

Modulo intermedio

Piano lavoro, L 1130

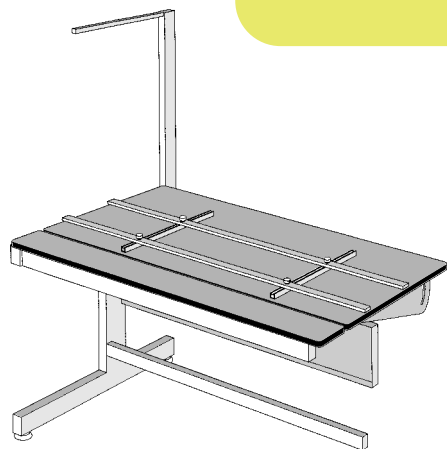

Codice

960.148/C

Modulo sinistro

Piano lavoro, L 1190

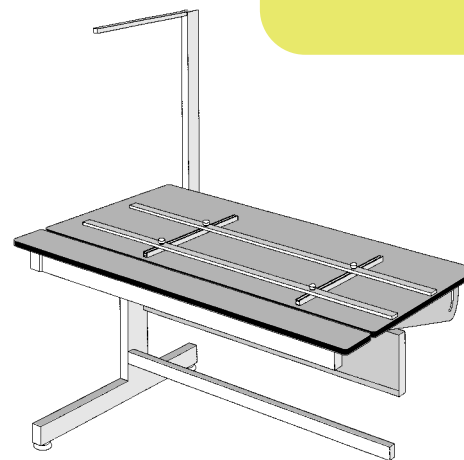

Codice

960.149/C

Accessori per tavolo Q24

Traversa porta bacinelle

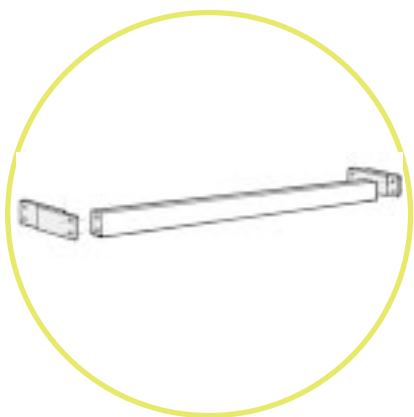

Codice 999.022/14

Gruppo illuminazione

2 lampade x 18 w

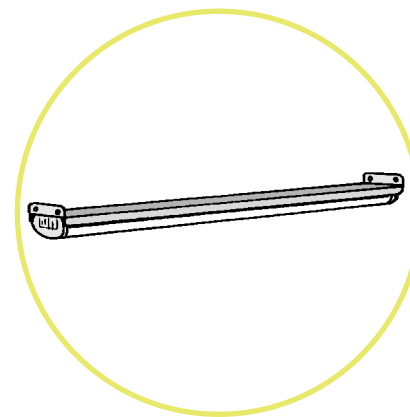

Codice 999.247

Supporto (tegolino) senza lampada

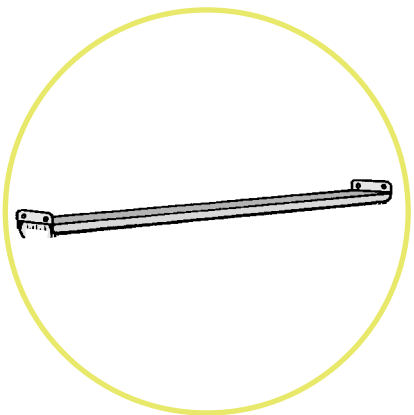

Codice 963.491

Mensola in acciaio zincocromato

Dimensioni, L 1100, P 300

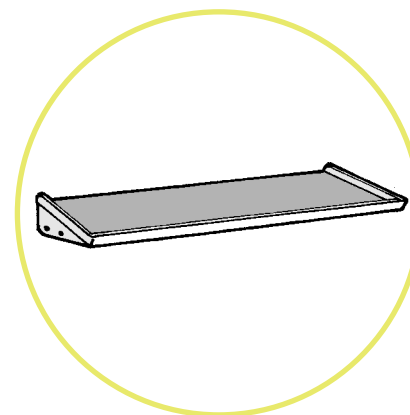

Codice 965.518

Carrello universale multiuso

- Montanti e base in tubo d'acciaio 80 x 40 x 2 e 60 x 30 x 2 con verniciatura epossidica a forno.
- Mensole in acciaio zincato.
- N. 4 ruote pivotanti \varnothing 100 di cui 2 con freno a doppia azione.
- Portata massima Kg 100.
- È possibile inserire mensole a varie altezze sia orizzontali che inclinate a 20° e vassoi con appropriati accessori.
- Nella configurazione con mensole la barra d'unione non è necessaria.

A richiesta si realizzano:
Carrelli in altre misure.
Mensole in acciaio inox.
Ruote ESD e/o con freno.



Componenti e accessori carrello universale multiuso

Carrello base

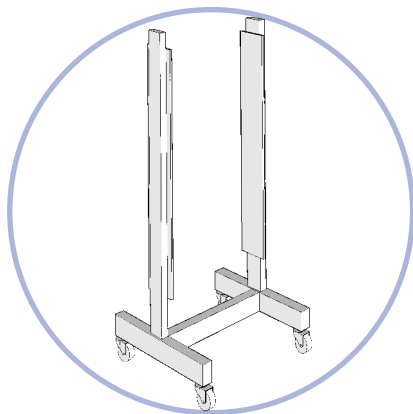

L	P	H	Codice
694	450	1600	980.182

Vassoio

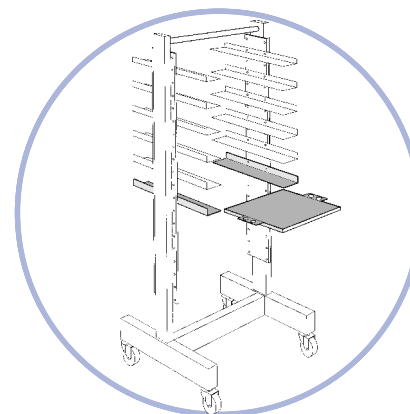

Vassoio con spugna

Codice 985.160

Spugna di ricambio

Codice 985.161

Coppia staffe

Codice 988.229

Barra d'unione

Codice 983.459

Dimensione utile, L 475, P 355

Mensola in acciaio zincato

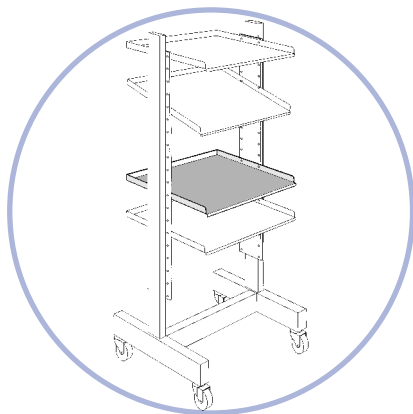

Codice 985.162

Dimensione utile, L 610, P 450

Kit maniglione

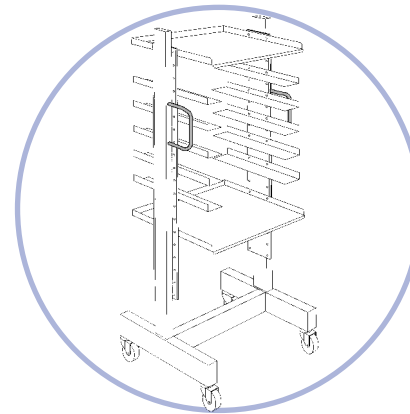

Codice 996.010

Carrello porta bobine

Carrello

Il carrello porta bobine è una variante del carrello universale multiuso, può contenere da 2 cestelli, per un massimo di 46 bobine \varnothing 330, a 4 cestelli, per un massimo di 304 bobine \varnothing 180.

In alternativa: 1 cestello per bobine \varnothing 330 e 2 cestelli per bobine \varnothing 180.

Cestelli

I cestelli porta bobine sono realizzati in filo d'acciaio cromato di \varnothing 7 e di \varnothing 3 elettrosaldato.

Per bobine \varnothing 330, spessore 18

Codice 985.189

Capacità n. 23 bobine

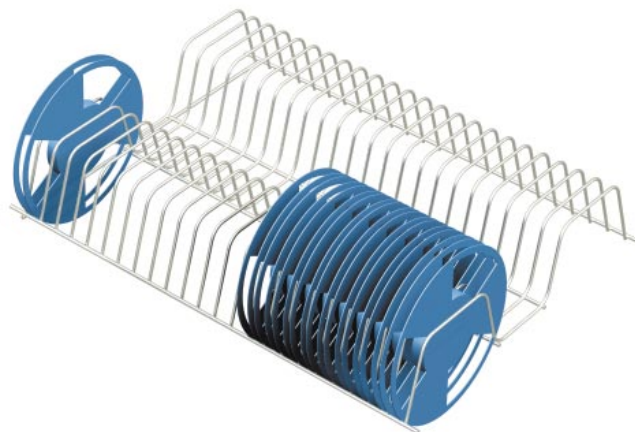
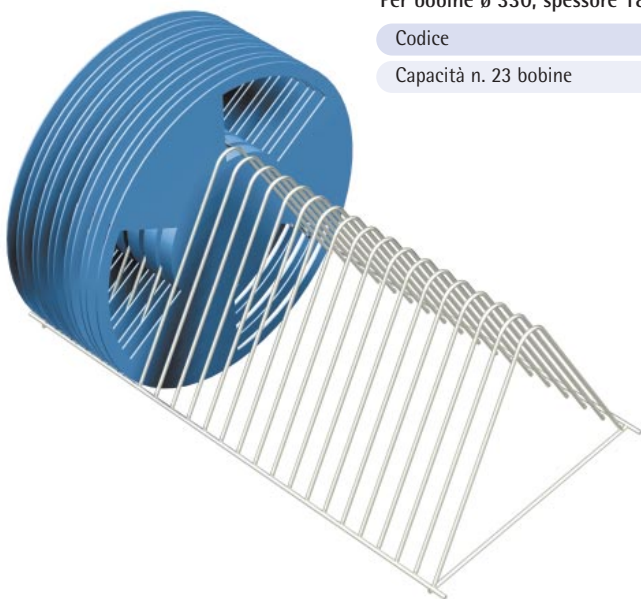

Per bobine \varnothing 180, spessore 12

Codice 985.187

Capacità n. 38 + 38 bobine

Per bobine \varnothing 180, spessore 15

Codice 985.188

Capacità n. 29 + 29 bobine

Porta targhette

Codice 988.651

Carrello base

Codice 980.182

Barra d'unione

Codice 983.459

Coppia staffe per cestelli

Codice 988.239

Altri accessori alla pagina 22

